

KATALOGOVÝ LIST VÝROBKU KTKom s.r.o. ÚPICE

Pásové váhy PVD xx

Pásové váhy jsou určeny pro zabudování do běžných transportních pásových dopravníků s pryžovým pásem, nebo i atypických dopravníků. Vlastní váhy se zabudují do nosné konstrukce dopravníku. Jsou tenzometrického provedení s elektronickým vyhodnocením. Součástí váhy je i nosná stolice, která je svým provedením shodná se stolicemi dopravníku. Váhy jsou konstruovány a vyrobeny s ohledem na vysokou životnost a užitnou hodnotu. Nejběžněji se používají v kamenolomech, při těžbě písků a nerostných surovin, pro dálkovou pasovou dopravu při těžbě uhlí, v kotelnách a podobných provozech. Jejich využití je široké. Váhy jsou svým provedením úředně ověřitelné, pokud vlastní dopravník splňuje požadavky na úřední ověření.

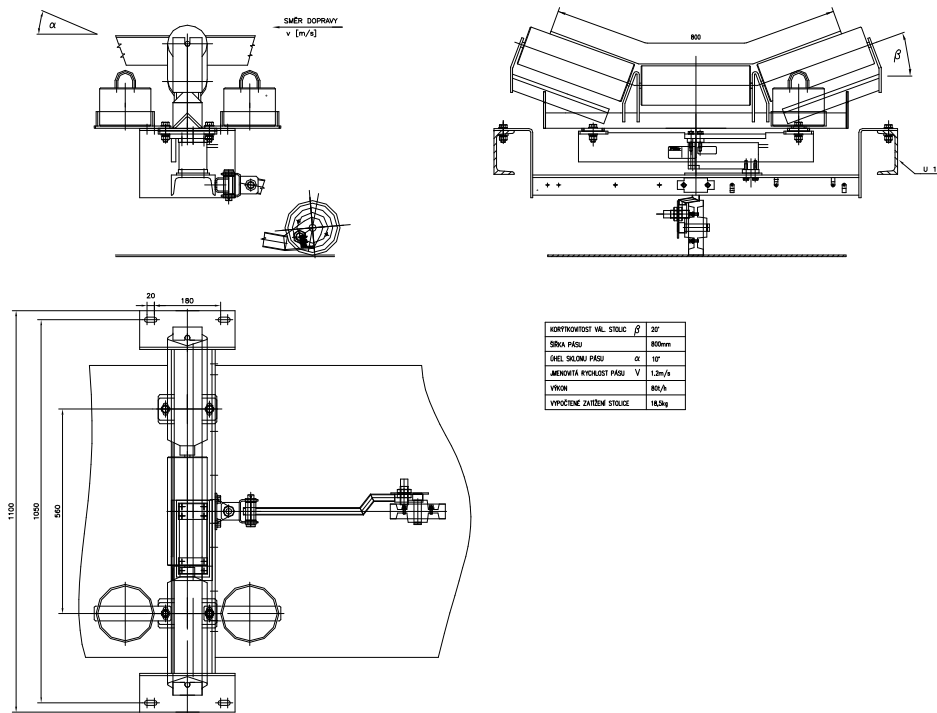

Ilustrační obr. možného provedení

Technické parametry:

Výkon	od 5 do 2 000 t/hod (podle typu dopravníku)
Šíře pásu	od 400 do 1 200mm – standardní dopravníky od 1 200 do 2 200mm – dálková doprava, provedení girlandové
Jmenovitá rychlost pásu	0,1 – 10m/s
Sklon pásu	0 – 18°
Třída přesnosti dle OIML	0,5 – 1 – 2, podle výsledků materiálové zkoušky

Pro podrobnější informace neváhejte kontaktovat naši společnost KTKom s.r.o.